

# Mikrométer V-üléssel

## Sorozat 114

V-ülékes mikrométer szerszámélek méréséhez.

Jellemzői:

- Szerszámok külső átmérőjének pontos mérésére (fúrók, vágók, üregelők) 3 vagy 5 éllel.
- V-ülék a központozáshoz.



114-102



114-121

### Metrikus

For 3-flute cutting tools (60°)

No.	Tartomány [mm]	Pontosság [μm]	Síklapúság	Megjegyzés	Beállító etalon	a [mm]	Tömeg [g]
114-101	1 - 15	±4	0,6 μm (orsó) 1,3 μm (ülék)			0,5	120
114-161	1 - 15	±4	0,6 μm (orsó) 1,3 μm (ülék)	-	167-327 ø 5 MM	0,5	120
114-204	2,3 - 25	±4	0,6 μm (orsó) 1,3 μm (ülék)	-	167-327 ø 5 MM	0,5	290
114-102	10 - 25	±4	0,6 μm (orsó) 1,3 μm (ülék)	Horonnyal	167-328 ø 10 MM	6,2	280
114-162	10 - 25	±4	0,6 μm (orsó) 1,3 μm (ülék)	-	167-328 ø 10 MM	6,2	280
114-103	25 - 40	±5	0,6 μm (orsó) 1,3 μm (ülék)	-	167-329 ø 25 MM	19,14	400
114-104	40 - 55	±6	0,6 μm (orsó) 1,3 μm (ülék)	-	167-330 ø 40 MM	32,13	465
114-105	55 - 70	±6	0,6 μm (orsó) 1,3 μm (ülék)	-	167-331 ø 55 MM	45,12	675
114-106	70 - 85	±7	0,6 μm (orsó) 1,3 μm (ülék)	-	167-332 ø 70 MM	58,11	910
114-107	85 - 100	±7	0,6 μm (orsó) 1,3 μm (ülék)	-	167-333 ø 85 MM	71,1	1160
114-108	100 - 115	±8	0,6 μm (orsó) 1,3 μm (ülék)	-	167-334 ø 100 MM	84,1	1480
114-109	115 - 130	±8	0,6 μm (orsó) 1,3 μm (ülék)	-	167-335 ø 115 MM	97,09	2080
114-110	130 - 145	±9	0,6 μm (orsó) 1,3 μm (ülék)	-	167-336 ø 130 MM	110,1	2880

114-204, 114-137: keményfém ülék és orsó  
továbbiak: keményfém bevonatos orsó

### Metrikus

5-élű szerszámhoz

No.	Tartomány [mm]	Pontosság [μm]	Síklapúság	Megjegyzés	Beállító etalon	Tömeg [g]
114-121	5 - 25	±4	0,6 μm (orsó) 1,3 μm (ülék)	Horonnyal	167-327 ø 5 MM	255
114-165	5 - 25	±4	0,6 μm (orsó) 1,3 μm (ülék)	-	167-327 ø 5 MM	255
114-137	2,3 - 25	±4	0,6 μm (orsó) 1,3 μm (ülék)	-	167-327 ø 5 MM	220
114-122	25 - 45	±5	0,6 μm (orsó) 1,3 μm (ülék)	-	167-329 ø 25 MM	400
114-123	45 - 65	±6	0,6 μm (orsó) 1,3 μm (ülék)	-	167-331 ø 55 MM	540
114-124	65 - 85	±7	0,6 μm (orsó) 1,3 μm (ülék)	-	167-332 ø 70 MM	760

114-204, 114-137: keményfém ülék és orsó  
továbbiak: keményfém bevonatos orsó

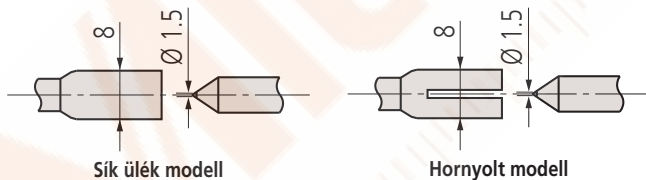

Sík ülék modell

Hornyolt modell

### Specifikáció

Pontosság	Lásd a specifikációs listát
Síklapúság	0,01 mm
Skála	Skáladob és hüvely matt krómozású, Ø 18 mm
Mérési felület	60°/108°-os prizma
Mérőorsó	ø6,35 mm, orsó menetemelkedés 0,75 mm, orsórögztítővel
Mérőerő	5-10 N
Szállítva	Dobozban, beállító etalonnal, kulccsal

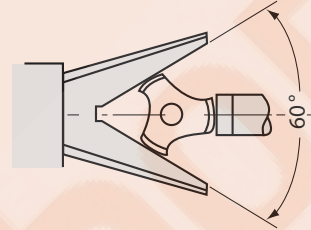

3 élű szerszámokhoz

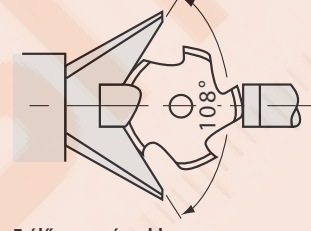

5 élű szerszámokhoz

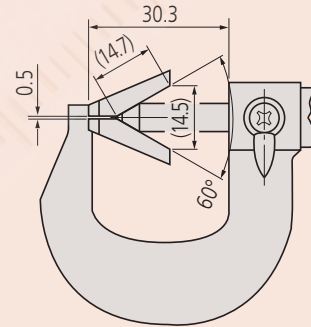

114-101/114-161

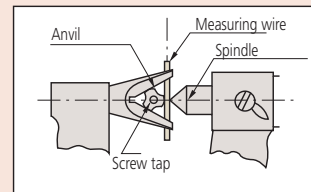

114-101, 114-102, 114-121 cikkszámú termékekhez

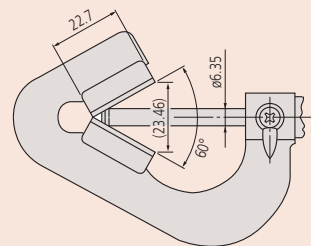

114-204

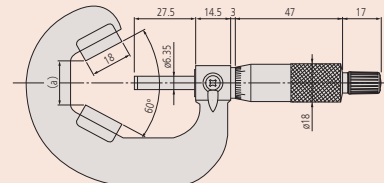

114-102-től 114-110-ig