

# Check Master

## Sorozat 515

Checkmaster lépcsős mérőhasábsor koordináta mérőgépek és precíziós berendezések beállítására.

Jellemzői:

- Használati etalonként alkalmazható megmunkálógépek és mérőgépek X-, Y- és Z-tengelyeinek precíz beállításához és ellenőrzéséhez.
- A mérőhasábok 10 mm lépésekben követik egymást.
- Fadobozban szállítjuk.



515-722

### Metrikus

No.	Tartomány [mm]	Tömeg [kg]
515-720	0 - 300	7
515-721	0 - 450	10
515-722	0 - 600	13
515-723	0 - 1.000	22
515-724	0 - 1.500	30

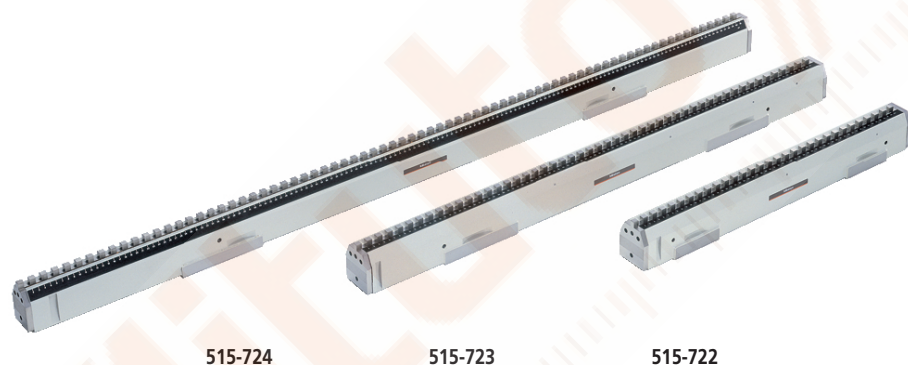

515-724

515-723

515-722

### Specifikáció

Hasáb lépés	10 mm
Hasábsztás pontosság	0 - 310 mm : $\pm 2,5 \mu\text{m}$ 310 - 610 mm : $\pm 3,5 \mu\text{m}$ 610 - 1010 mm : $\pm 5,0 \mu\text{m}$ 1010 - 1510 mm : $\pm 8,0 \mu\text{m}$
Párhuzamosság	0 < tartomány $\leq$ 310 mm : 1,2 $\mu\text{m}$ 310 < tartomány $\leq$ 610 mm : 1,5 $\mu\text{m}$ 610 < tartomány $\leq$ 1010 mm : 2,0 $\mu\text{m}$ 1010 < tartomány $\leq$ 1510 mm : 2,5 $\mu\text{m}$
Keménység	Nagyobb mint 64 HRC
Szállítva	Fa dobozban



Egysoros 10 mm-es mérőhasábok (mozgatható)

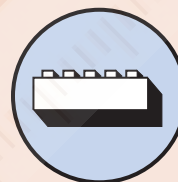

Vízszintes elrendezés

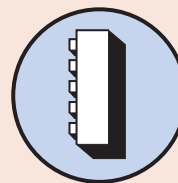

Függőleges elrendezés